

キャップ式かんごう折板

ニスクルー7[®]
C200

折板葺

■安定感のある屋根外観を形成します

山谷が深く、重厚で安定感のある屋根に仕上がります。

■ガルウイング工法による施工性向上

新しくガルウイング工法（金具）の採用により、従来に比べ各段に施工性が向上しました。



■断面形状

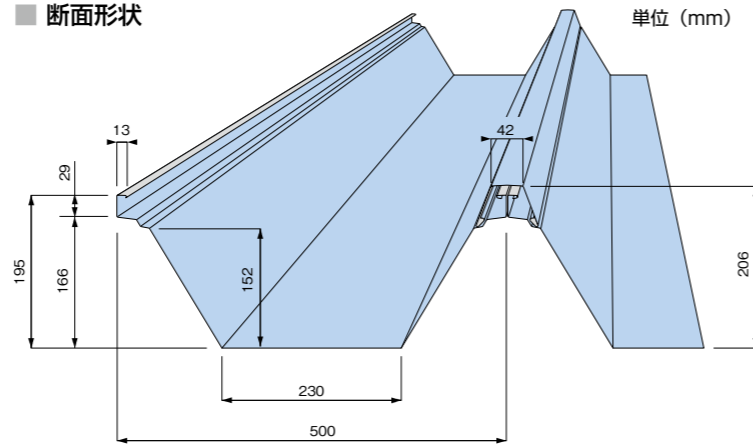

■標準仕様

板	厚	0.8～1.0mm
原板幅	本体	762mm
	キャップ	192mm(762/4)
働き幅		500mm
m ² 当り必要なm数		2m
勾配		3/100以上

■単位質量

板厚 (mm)	単位質量	
	kg/m	kg/m ²
0.8	6.27	12.54
1.0	7.76	15.52

■断面性能表

板厚 (mm)	正圧		負圧	
	断面2次モーメント Ix (cm ² /m)	断面係数 Zx (cm ³ /m)	断面2次モーメント Ix (cm ² /m)	断面係数 Zx (cm ³ /m)
0.8	494.6	44.8	502.3	45.5
1.0	830.8	75.3	602.5	54.5

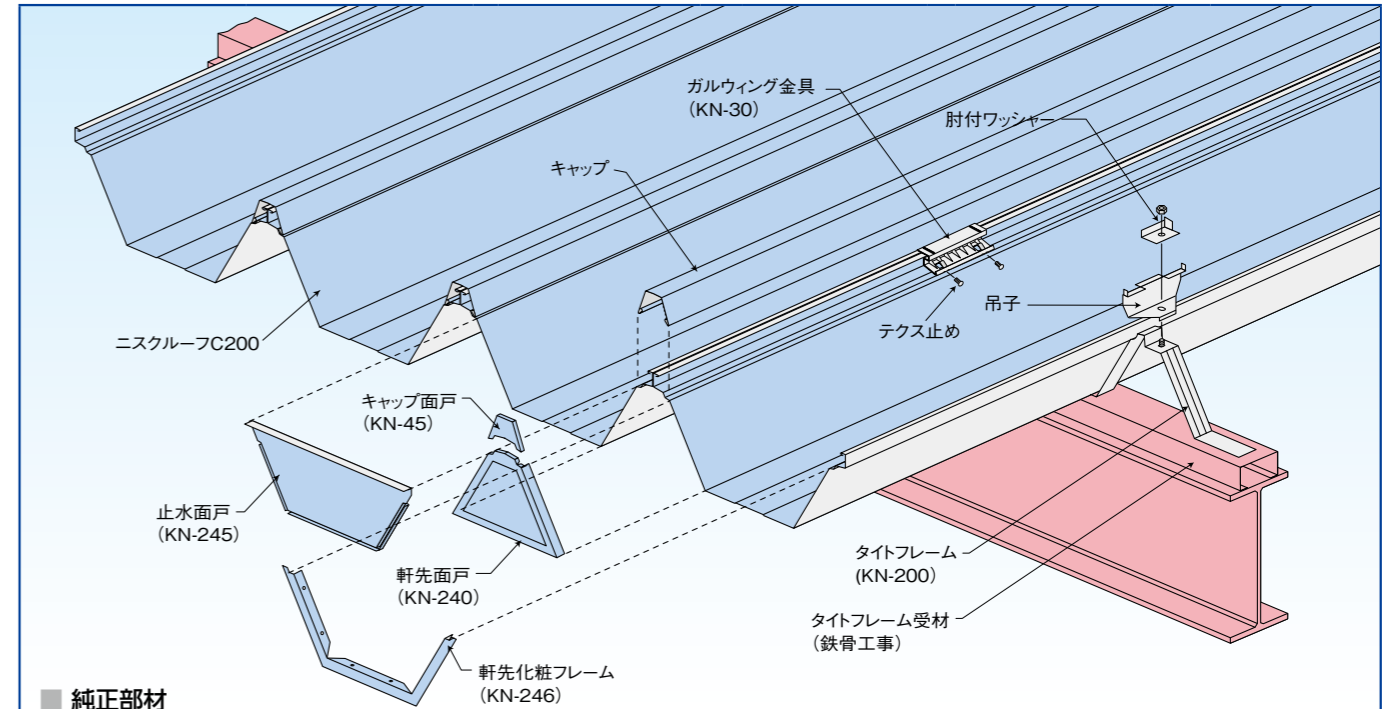

■純正部材

タイムフレームセット (t=3.0mmタイプ) KN-200/ 材質: 溶融亜鉛めっき鋼板 KN-201 (t=3.2mmタイプセット)	妻用タイムフレーム (t=3.0mmタイプ) BS-25/ 材質: 溶融亜鉛めっき鋼板 BS-26 (t=3.2mmタイプ)	軒先面戸 KN-240	軒先換気面戸 KN-241	軒先見切り付面戸 KN-242
軒先見切り付換気面戸 KN-243	エプロン面戸 KN-244	止水面戸 KN-245	軒先化粧フレーム KN-246	キャップ面戸 KN-45
吊子インサートナッター付 KN-54 3/8インチ貫通ナット 材質: 溶融亜鉛めっき鋼板	雪止め金具セット KN-50 カチコミ スペース 流れ防止プレート	ガルウイング金具 KN-30 フンタッチ金具 ドリルビス付	剣先付きカチコミセット KN-57 カチコミ スペース	ハゼ面戸 KN-55 材質: ポリエチレンフォーム

■許容スパングラフ

連続梁

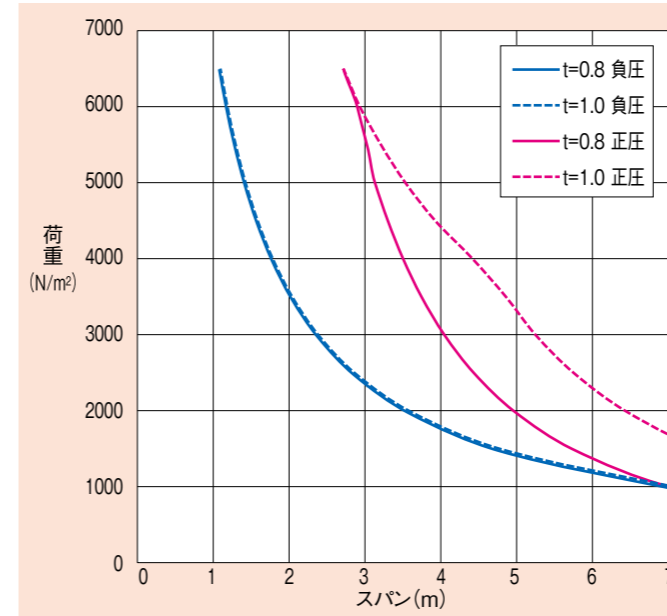

単純梁

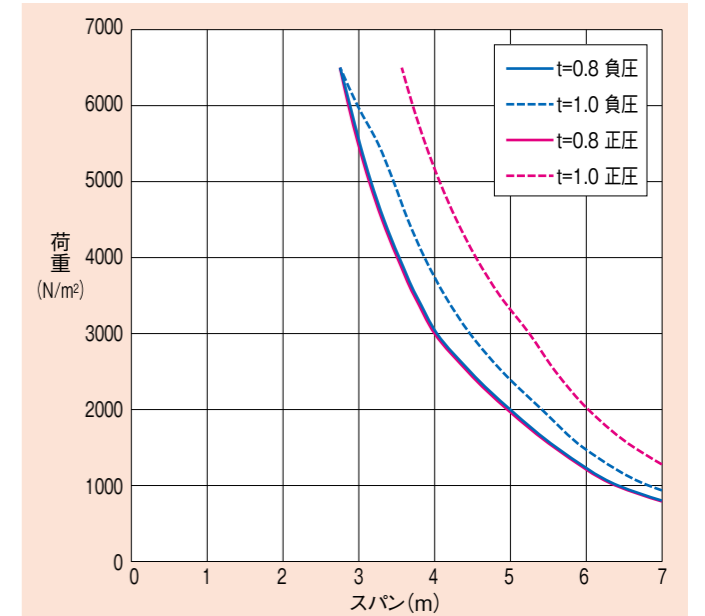

折板葺

ニスクルー7 L145

ニスクルー7 C200

ニスクルー7 C80

ニスクルー7 H185

ニスクルー7 H90

ニスクルー7 L80

ニスク断熱スライド工法

D-160II

BL-333

BL-500

BL-600

重ね形はげ網め形